

Manuale installazione

Impianto vivavoce Bluetooth per OPEL - connessione QUADLOCK

Prodotto è applicabile alle seguenti vetture

CORSA D '07>

MERIVA '05>

ASTRA H '04>'09

SIGNUM '05>

VECTRA '05>

ZAFIRA '05>

Con impianti audio dotati di ingresso telefonico:

CD30

CD30MP3

CD40

CD70

CD90

Cat. ITME1BTHQUA

Cat. LITWPA9796

Ricambi e accessori OPEL

*Nel caso in cui il prodotto venga installato su OPEL AGILA '09> è necessario ordinare separatamente il codice parte **ITMECABLAGIL***

Le informazioni tecniche incluse nel seguente manuale sono da ritenersi puramente indicative e l'azienda produttrice non si assume alcuna responsabilità relativamente alle stesse.

Il personale tecnico preposto all'installazione è tenuto a verificare con la dovuta diligenza e sotto la propria responsabilità le informazioni riportate a secondo il tipo di vettura (es. punti di connessione specifici del modello).

MANUALE INSTALLAZIONE KIT VIVAVOCE BLUETOOTH

1. Composizione KIT

L'impianto vivavoce è dedicato alle vetture OPEL e il kit si compone dei seguenti moduli:

- * Centralina vivavoce Bluetooth.
- * Cablaggio interfaccia dedicato con connessione QUADLOCK
- * Microfono alta sensibilità
- * Pulsantiera Led di comando

2a. Connessione audio dedicata a impianti radio con ingresso telefonico

Prima di procedere ai collegamenti è opportuno scollegare la batteria della vettura.

- 1) rimuovere il connettore radio (QUADLOCK) dietro l'autoradio.
- 2) inserire il connettore del cablaggio bluetooth dedicato dietro l'autoradio.
- 3) connettere il cablaggio originale vettura con il connettore del cablaggio bluetooth dedicato .
- 4) interporre il cablaggio dedicato al connettore accendisigari. Verificare che vi sia una connessione +15. Nel caso fosse presente un'alimentazione +30, tagliare il filo ROSSO/VERDE del cablaggio interfaccia e collegarlo ad una alimentazione +15 (positivo sottochiave).
- 4) collegare la centralina bluetooth al il connettore bianco del cablaggio bluetooth dedicato.
- 5) installare il microfono e collegarlo, con l'apposito minijack, nella centralina bluetooth.
- 6) Inserire il plug telefonico della pulsantiera di comando all'interno della centralina bluetooth.

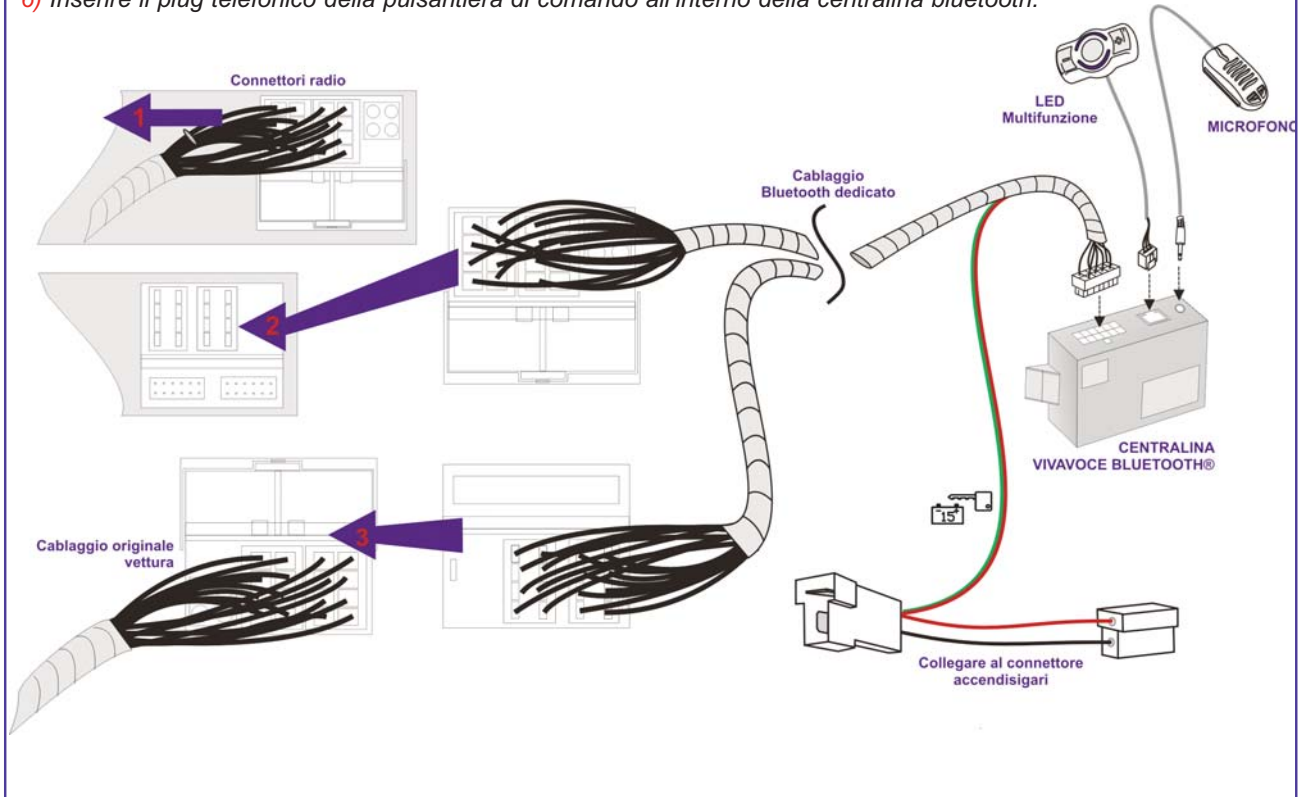

3. Verifica dei collegamenti elettrici delle alimentazioni

Prima di procedere ai collegamenti è opportuno scollegare la batteria della vettura

Nel caso in cui sia necessario effettuare collegamenti aggiuntivi (es. alimentazione sottochiave) si consiglia di utilizzare degli splices e nastrire per evitare possibilità di corto circuito.

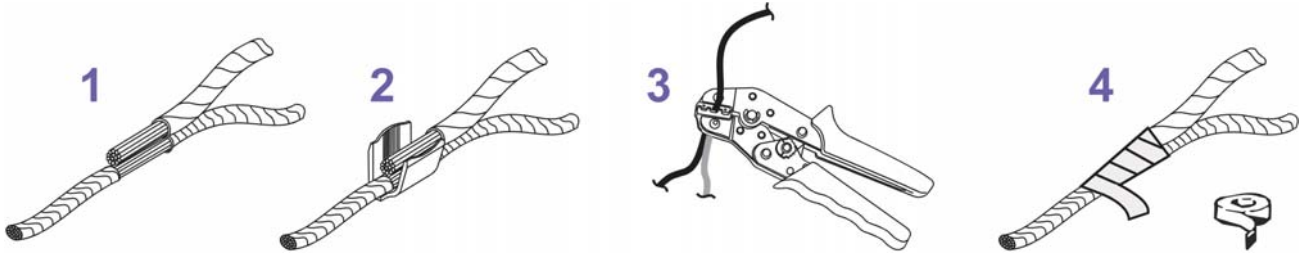

Colorazione fili individuabili nel connettore MOLEX bianco a 12 vie da connettere alla centrale bluetooth

ROSSO +30: verificare che sia presente un positivo fisso permanente.

ROSSO/VERDE +15: verificare che sia presente un positivo sotto chiave.

NERO GND: Verificare che sia presente un negativo permanente.

VIOLA Mute: La centralina Bluetooth, quando è in corso una telefonata, fornisce un comando negativo verso l'autoradio che aprirà l'ingresso telefonico potendo gestire, con la propria amplificazione, la conversazione telefonica in viva-voce

Per individuare in vettura il corretto posizionamento dei segnali necessari fare sempre riferimento ai manuali d'officina OPEL.

4. Posizionamento centralina Bluetooth

Posizionare la centralina Bluetooth all'interno della vettura in una posizione che non comprometta l'utilizzo e la sicurezza del mezzo.

Per il fissaggio utilizzare gli accessori forniti nel kit.

Fissando le centraline con il velcro è necessario pulire accuratamente le parti con alcool.

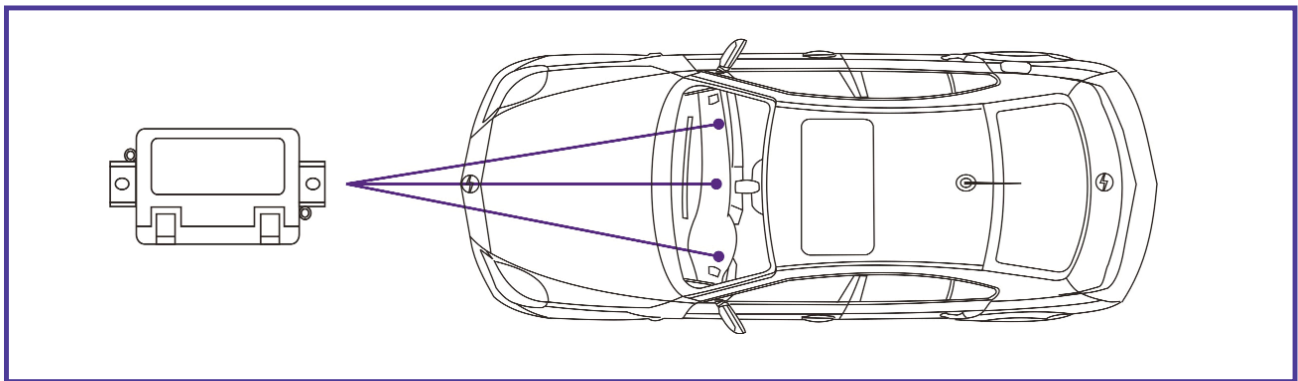

5. Posizionamento e collegamento microfono

Posizionare il microfono nei pressi della plafoniera interna anteriore indirizzandolo verso il posto guida. Per il fissaggio utilizzare gli accessori forniti nel kit.

N.B. E' strettamente importante che nelle vetture con AirBag Testa il cavo sotto la copertura del montante sia fissato ai ganci o al cablaggio originale.

Per evitare disturbi tenere il cavo del microfono il più lontano possibile dal cavo antenna dell'autoradio.

Evitare assolutamente di installare il microfono sul parabrezza anteriore, questo tipo di fissaggio provoca disturbi sull'audio.

Non rimuovere la capsula microfonica dal rispettivo involucro plastico.

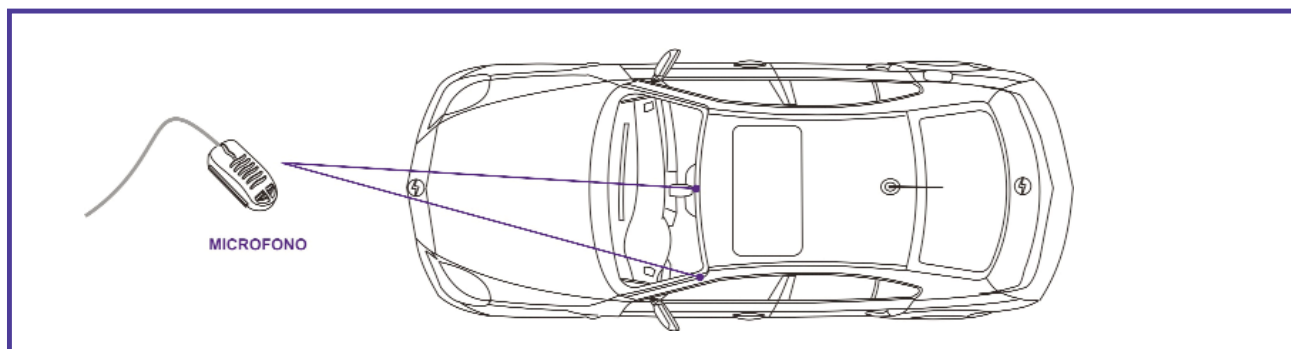

6. Collaudo

- Ricollegare la batteria della vettura
- Verificare l'accensione della radio.
- Accendere il quadro strumenti.
- Con quadro acceso, premere 2 volte velocemente il pulsante CALL sul tasto LED (vedi manuale utente) verificare che il sistema emetta un segnale acustico.

Per la verifica di abbinamento al telefono e utilizzo del vivavoce fare riferimento alle istruzioni riportate sul manuale utente presente nel kit.

COMPANY WITH QUALITY SYSTEM
CERTIFIED BY DNV
= UNI EN ISO 9001:2008 =

COMPANY WITH QUALITY SYSTEM
CERTIFIED BY DNV
= ISO/TS16949:2009 =

Meta System S.p.A. - Cap.Soc. 18.000.000,00 € i.v. - N° Reg. Impr. - Partita I.V.A. e Codice Fiscale 00271730350 - N° R.E.A. 120639

Sede Legale - Head Office: Via T. Galimberti, 5 - 42124 Reggio Emilia (Italy) - Telefax +39 0522 364150 - Tel. +39 0522 364111
E-mail: info@metasystem.it - Soggetta a direzione e coordinamento della società SHENZHEN DEREN ELECTRONIC CO., LTD. - Web: www.metasystem.it

COMPANY WITH QUALITY SYSTEM
CERTIFIED BY CSQ
= UNI EN ISO 14001:2004 =